

PRAVIDLÁ PRE CELOŠTÁTNU HRU PLAMEŇ

Dobrovoľná požiarna ochrana Slovenskej republiky (ďalej len DPO SR) vydáva pre celoročnú systematickú a všestrannú činnosť kolektívov mladých hasičov tieto záväzné pravidlá pre hru Plameň.

Cieľom hry je rozvíjať vedomosti, praktické zručnosti a získavať návyky v jednotlivých oblastiach činnosti s dôrazom na oblasť ochrany pred požiarmi. Vyhlásovateľom všetkých súťaží hry Plameň je DPO SR.

Podmienky účasti

Hry sa môže zúčastniť kolektív mladých hasičov, ktorý musí byť 10-členný, bez rozdielu pohlavia, vo veku 8 – 15 rokov. Vek súťažiacich sa počíta a overuje v deň konania súťaže, pričom súťažiaci musí mať v deň súťaže 8 rokov a nesmie dovŕšiť 16 rokov. Kolektív súťaží vo všetkých disciplínach hry podľa týchto pravidiel.

Kategórie a veková hranica

Chlapci 8 – 15 rokov

Dievčatá 8 – 15 rokov

Tabuľka výhodových bodov podľa veku súťažiacich.

Vek súťažiacich v kolektíve	Súčet vekov	Výhodové body	
		Chlapci	Dievčatá
8 roční	80 – 89	28	28
9 roční	90 – 99	24	24
10 roční	100 – 109	20	20
11 roční	110 – 119	16	16
12 roční	120 – 129	12	12
13 roční	130 – 139	8	8
14 roční	140 – 149	4	4
15 roční	150	0	0

Upozornenie – Výhodové body za vek sa odpočítavajú 1-krát z celkového dosiahnutého výsledku pre 10-členný kolektív.

Súťažiteľ môžu aj zmiešané kolektívy, avšak štartujú v kategórii chlapcov. Kolektív sa skladá z veliteľa, 8 členov a náhradníka (t.j. 10 členov). O zaradení náhradníka do jednotlivých disciplín rozhodne vedúci kolektívu.

ORGANIZÁCIA HRY – TERMÍNY

Ročníkom hry sa rozumie obdobie od 1. januára do 31. decembra príslušného roku. Spôsob prihlásenia kolektívov určí organizátor súťaže.

Okresné kolo resp. územné kolo

Uskutoční sa v priebehu roka, do termínu konania vyšších kôl v nasledujúcich disciplínach:

- požiarny útok CTIF,
- štafetový beh na 400 metrov s prekážkami,
- požiarny útok s vodou,
- teória.

Okresné resp. územné kolo organizuje Okresný výbor Dobrovoľnej požiarnej ochrany resp. Územný výbor Dobrovoľnej požiarnej ochrany (ďalej len OV DPO resp. ÚzV DPO). O zaradení požiarného útoku s vodou a teórie do okresného resp. územného kola rozhoduje okresná resp. územná komisia mládeže, o čom informuje prihlásené kolektívy prostredníctvom organizačného zabezpečenia. Celkový dosiahnutý výsledok pre 10-členný kolektív pozostáva zo súčtu dosiahnutých bodov vo všetkých hodnotených disciplínach konaných na okresnom resp. územnom kole.

Vyššie kolá

Pod týmto pojmom rozumieme kolá krajské a kolo celoštátne. V týchto kolách sú jednotlivé disciplíny vykonávané v dvoch pokusoch, pričom sa do hodnotenia disciplíny zaráta lepši dosiahnutý čas.

Krajské kolo

Organizátorom krajského kola hry Plameň je DPO SR prostredníctvom Republikovej komisie mládeže DPO (ďalej len RKM DPO) v spolupráci s Krajským výborom DPO (ďalej len KV DPO) a OV DPO resp. ÚzV DPO, v ktorého územnej pôsobnosti sa toto krajské kolo koná. Na krajské kolo RKM DPO menuje hlavného rozhodcu.

Zúčastnia sa ho víťazné kolektívy z okresných resp. územných kôl v zložení 10 súťažiacich, 1 vedúci mladých hasičov (ďalej len vedúci) a 1 vodič.

V krajskom kole sú súťažiaci kolektívy hodnotené v disciplínach:

- požiarny útok CTIF,
- štafetový beh na 400 metrov s prekážkami.

Požiarny útok s vodou je samostatne hodnotená disciplína príslušným KV DPO.

Celoštátne kolo

Organizátorom celoštátneho kola hry Plameň je DPO SR prostredníctvom RKM DPO v spolupráci s KV DPO a OV DPO resp. ÚzV DPO, v ktorého územnej pôsobnosti sa toto celoštátne kolo koná.

Zúčastnia sa ho víťazné kolektívy z krajských kôl v zložení 10 súťažiacich, 1 vedúci a 1 vodič.

V celoštátnom kole sú súťažiaci kolektívy hodnotené v disciplínach:

- požiarneho útoku CTIF,
- štafetový beh na 400 metrov s prekážkami.

POKYNY K USKUTOČNENIU VŠETKÝCH KÔL HRY PLAMEŇ

Štáby

Za prípravu a priebeh každého kola hry zodpovedá príslušný štáb súťaže. Štáby súťaže schvaľujú zodpovedajúce orgány DPO. Štáb súťaže musí riešiť prípadné problémy bezodkladne, v súlade s pravidlami hry.

Povinnosti účastníkov

Vedúci kolektívu a členovia kolektívov mladých hasičov sú povinní plniť pokyny organizačného štábu súťaže. V prípade porušenia disciplíny môže byť kolektív vylúčený zo súťaže. Kolektív súťaží v rovnošate alebo v jednotnom športovom oblečení, ktoré zakrýva kolená a lakty. Pri všetkých kolách hry je zakázané používať obuv s klincami (kovové výstupky). Pri požiarnom útoku CTIF, požiarneho útoku s vodou a štafetovom behu na 400 metrov s prekážkami súťažiaci môžu použiť služobný (športový), bojový opasok. V prípade použitia opasku musí byť týmto vystrojený celý kolektív. Kolektív privádza na každú disciplínu jeho veliteľ. Podá rozhodcovi hlásenie pred každou disciplínou: "Pán rozhodca, veliteľ družstva Tomáš Novák, družstvo z nastúpilo k plneniu disciplíny". Po skončení každej disciplíny: "Pán rozhodca, veliteľ družstva Tomáš Novák, družstvo z ukončilo plnenie disciplíny".

Protesty

Protest proti porušeniu pravidiel a regulárnosti plnenia disciplín môže podať vedúci kolektívu rozhodcovi disciplíny písomne do desiatich minút po skončení pokusu. O proteste rozhodne veliteľ súťaže, hlavný rozhodca súťaže a rozhodca príslušnej disciplíny. Protest sa môže týkať iba hodnotenia vlastného kolektívu.

Protest proti celkovému hodnoteniu musí byť podaný veliteľovi súťaže do desiatich minút po zverejnení výsledkov. O proteste rozhodne veliteľ súťaže, hlavný rozhodca súťaže a náčelník štábu súťaže s konečnou platnosťou. Ak bol protest podaný, nesmie byť výsledok súťaže vyhlásený do jeho plného vyriešenia a súťažiacim sa nesmú udeliť ceny.

Celkové hodnotenie – postup

Celkové hodnotenie hry Plameň sa skladá zo súčtu bodov získaných za plnenie disciplín a odpočítaných výhodových bodov za vek (viď tabuľka). Pri rovnosti súčtu bodov o poradí rozhoduje lepší výsledok v požiarnom útoku CTIF, ak ani v tomto prípade nie je o umiestnení rozhodnuté, berie sa do úvahy lepší čas v štafetovom behu na 400 m s prekážkami. Na prvom mieste

sa umiestni kolektív s najnižším súčtom bodov.

Súťažiaci kolektív, ktorého pokus v niektorej disciplíne bol hodnotený ako neplatný, sa v celkovom hodnotení zaraďuje pred súťažné kolektívy, ktoré k plneniu niektorej z disciplín nenastúpili. Takýto kolektív sa nemôže stať absolútnym víťazom ani postúpiť do vyššieho kola.

Postup

Do vyšších kôl hry Plameň postupujú kolektívy chlapcov a dievčat. Pri odrieknutí víťazného kolektívu zúčastní sa vyššieho kola, sa tohto zúčastní ďalší najlepšie umiestnený kolektív.

Štarty

Predčasný štart sa považuje za chybný štart. V každom pokuse môže mať kolektív jeden chybný štart, pri ďalšom chybnom štarte sa kolektív v príslušnom pokuse nehodnotí. Kolektív môže pokus opakovať, ak došlo k technickej poruche na prekážkach, alebo inom náradí, ktoré poskytol usporiadateľ. O použití jednotného alebo vlastného náradia rozhodne príslušný štáb kola v organizačných pokynoch súťaže. V prípade nedostatku na vlastnom náradí a výstroji sa pokus nemôže opakovať.

Finančné a materiálne zabezpečenie

Okresné resp. územné kolá hradia a materiálne zabezpečujú organizátori zo svojho rozpočtu prideleného DPO SR. Na organizovanie týchto kôl je možné použiť prostriedky od iných organizácií a sponzorov. Vyššie kolá hradí zo svojho rozpočtu DPO SR. Súťaže mladých hasičov sa po materiálne-technickej stránke zabezpečujú v spolupráci s príslušnými OV DPO resp. ÚZV DPO v mieste konania. Náklady spojené s dopravou kolektívov mladých hasičov na vyššie kolá hry Plameň hradí vysielajúca organizácia.

NÁMETY NA CELOROČNÚ ČINNOSŤ

Ak má byť úspešne splnený výchovný cieľ práce s deťmi v ochrane pred požiarmi, je neoddeliteľnou súčasťou hry organizovanie celoročnej činnosti zameranej na všestranný rozvoj osobnosti. Každý kolektív a OV DPO resp. ÚZV DPO si vyberie z ponúkaných námetov.

I. OKRUH

Uskutočniť výlety, besedy, letné tábory, navštíviť výstavy, múzeá.

II. OKRUH

Realizovať brigádnicú činnosť na zlepšenie životného prostredia, údržbu výstroja, výzbroje, hasičskej zbrojnice, zber druhotných surovín, liečivých rastlín, starostlivosť o prestárlych a invalidných občanov.

III. OKRUH

Realizovať turistické a športové súťaže, získať odznaky odbornosti a výkonnostné triedy mladých hasičov.

IV. OKRUH

Prípraviť a realizovať kultúrny program (na výročnú členskú schôdzu DHZ a Deň hasičov), zhotoviť nástenky s tematikou ochrany pred požiarmi, zapojiť sa do súťaže v slohovom a výtvarnom prejave s tematikou ochrany pred požiarmi a zoznámiť sa s históriou dobrovoľného hasičského zboru v obci.

KULTÚRNY PROGRAM

V rámci námietov na celoročnú činnosť sa odporúča pripraviť kultúrny program a predviesť ho na výročnej členskej schôdzi DHZ alebo pri inej vhodnej príležitosti. V jednotlivých kolách hry môže byť podľa rozhodnutia štábu aj prehliadka kultúrnych programov. Najlepšie programy, výtvarné a slohové práce s tematikou ochrany pred požiarmi sa oceňujú zvláštnou cenou. Hodnotia sa však zásadne mimo disciplíny príslušného kola súťaže.

KRONIKA

Celoročnú činnosť kolektívu mladých hasičov zaznamenávať do kroniky. Kronika sa bude hodnotiť mimo disciplín príslušného kola súťaže.

Zodpovednosť, bezpečnosť opatrenia, poistenie účastníkov

Vedúci kolektívu mladých hasičov počas celoročnej činnosti (tréningy, schôdzky, výlety a ďalšie podujatia) plne zodpovedá za disciplínu a bezpečnosť kolektívu, za kompletne odovzdanie predpísanej dokumentácie a bezpečnosť celej delegácie.

Organizátori súťaží mladých hasičov sú povinní pripraviť materiálno-technické zabezpečenie všetkých súťažných disciplín podľa pravidiel hry, rešpektovať požiadavky bezpečnosti práce a zabezpečiť primerané zdravotno-hygienické podmienky.

Pri každom podujatí v rámci celoročnej činnosti sú účastníci poistení na základe poisťovnej zmluvy, uzatvorenej DPO SR.

POPIS DISCIPLÍN

Teória

Na príslušný rok bude určených desať otázok z oblasti:

- organizácia a história ochrany pred požiarmi,
- technicko-taktická príprava,
- preventívno-výchovná činnosť.

Okruh otázok vypracujú príslušné okresné resp. územné komisie mládeže.

Plnenia disciplíny sa zúčastňuje desať členov. Každý člen odpovedá formou ústneho testu na jednu otázku z každej uvedenej oblasti. Otázka je spracovaná tak, že na kartičke, ktorú si pretekár vyžrebuje, sú uvedené tri odpovede. Jedna z odpovedí je správna. Úlohou súťažiaceho je určiť správnu odpoveď.

Hodnotenie

Za každú nesprávnu odpoveď dostane kolektív jeden trestný bod. Jeden trestný bod je jedna trestná sekunda.

Požiarny útok CTIF

Počet súťažných dráh pre požiarny útok CTIF určí štáb. Dĺžka dráhy je 75 metrov a šírka 5 metrov. Nástupná plocha pred štartovacou čiarou musí byť 10 metrov. Súťažná dráha môže byť trávnatá, šklarová a pod.

Prvý úsek dráhy (od štartu až k značke 60 metrov)

V tomto úseku sa nachádzajú štyri prekážky, ktoré sú postavené v strede dráhy kolmo v smere behu (vodná priekopa a bariéra) a v smere behu (tunel a lávka).

– Vodná priekopa

1,6 metra dlhá a 2 metre široká – (so stredom na značke 6 metrov),

– Bariéra

0,7 metra vysoká a 2 metre široká (na značke 15 metrov),

– Tunel

6 metrov dlhý, 0,6 metra široký a 0,8 metra vysoký, vrchná časť je upevnená voľne (so stredom na značke 25 metrov),

– Lávka

2 metre dlhá, 0,35 metra nad povrchom zeme (horná hrana), 0,2 metra široká (so stredom na značke 35 metrov).

V strede štartovacej čiary je umiestnená, napevno pripevnená, polospojka C, maximálne do výšky 40 centimetrov. Vľavo, polospojками v smere útoku, sú rovnomerne postavené štyri zvinuté hadice C 52 o dĺžke 10 metrov, v rozpätí 1 meter vľavo od pevne nainštalovanej polospojky C, pričom minimálna medzera medzi hadicami je na šírku jednej hadice C.

Druhý úsek dráhy (značka 60 až 65 metrov)

Dva kusy ručných prenosných striekačiek (ďalej RPS) s obsahom 10 (desať) litrov vody sú postavené na značke 60 metrov vždy na ľavej a pravej strane súťažnej dráhy (podľa nákresu). Hadica D pri RPS je dlhá 3 metre a prúdnica má priemer výstrekovej hubice maximálne 4 milimetre. Hadica je zvinutá v kotúči a umiestnená v držiaku RPS. Prúdnica je položená na veko RPS v smere útoku. Nástreková stena má otvor o priemere 10 centimetrov a je postavená na značke 65 metrov. Hranica striekania sa vyznačuje 2 metre pred nástrekovou stenou pevne umiestnenou farebnou látkou, vápnom, hadicou, stuhou a pod. Na zadnej strane nástrekovej steny je namontovaná odmerná nádoba (obsah cca 8 litrov). Prostredníctvom impulzu (plavákový ventil) sa prejaví akusticky (húkačka) a opticky (svetlo) signál. V nižších kolách môže byť nástreková stena nahradená podstavcom s plechovkou.

Nádoba s obsahom 10 litrov vody (vedro) je umiestnená vždy pri každej RPS na pravej a ľavej strane súťaž-

nej dráhy na hranici ohraničenia dráhy z vnútornej strany.

Tretí úsek dráhy (značka 65 až 70 metrov)

Stojan s vymeniteľnými obrazmi uzlov, ktoré znázorňujú (podľa nákresu):

- lodnú slučku,
- úväz na prúdnicu,
- tesársky uzol,
- plochý spojku (krížový uzol).

Na stojane visia štyri laná, z toho musia byť tri špirálovo spletené, s priemerom 8 – 10 mm, dva metre dlhé, jedno – záchranné lano vo vrecúšku – slúži k tomu, aby sa vykonal celý úväz na prúdnici. Pred ním je odložená hadica C s prúdnicou (napojená na jeden koniec hadice). Tieto štyri miesta sú označené číslicami 6, 7, 8 a 9. Stojan je postavený pri značke 70 metrov pri pravej strane súťažnej dráhy.

Stojan s vymeniteľnými obrazmi technických prostriedkov, ktoré znázorňujú (podľa nákresu):

- rozdeľovač,
- prúdnicu C,
- hadicu C,
- zberač,
- hadicový viazač,
- kľúč na polospojku,
- prechod B/C (75/52)
- nasávací kôš.

Tieto technické prostriedky sú uložené vľavo pred stojanom na uložnej ploche o rozmeroch 50 x 200 cm.

Nad odkladacou plochou pre technické prostriedky je označenie číslicami 2, 3, 4 a 5. Stojan je postavený pri značke 70 metrov pri ľavej strane súťažnej dráhy.

V nižších kolách možno použiť improvizované stojany (stôl, stoličky, doska a pod.).

Štvrtý úsek dráhy (značka 70 až 75 metrov)

Je to nástupná plocha kolektívu k ohláseniu ukončenia disciplíny.

Vykonanie disciplíny

Na plnenie tejto disciplíny nastúpi kolektív v počte deväť členov s ochrannou prilbou. Na štartovacu čiaru nastúpi v dvojrade k hláseniu (viď nákres – nástupná plocha). Členovia súťažiaceho kolektívu sú označení číslicami 1 až 9. Číslo 1 je biele a nosí ho veliteľ. Čísla 2 až 5 majú červenú farbu a čísla 6 až 9 majú žltú farbu. Členovia kolektívu nosia tie čísla, ktoré im prideli veliteľ. Veliteľ privedie svoj kolektív do priestoru nástupnej plochy a rozhodcovi č. 1 podá hlásenie o príchode k plneniu disciplíny. Na pokyn rozhodcu nasleduje príprava náradia (RPS a hadíc). Kolektív nastúpi v dvojrade

a po hlásení veliteľa „Kolektív mladých hasičov je pripravený k plneniu disciplíny“ rozhodca disciplíny dá povel „Vykonajte“. Potom veliteľ kolektívu vydá povel „Vpravo vbok“ a kolektív stojí čelom k štartovacej čiare v dvojstupe. Veliteľ odšartuje družstvo hvizdom píšťalky alebo slovnou.

Po signále k štartu prekonáva veliteľ prekážky ako prvý, až ku značke 65 metrov. To znamená, až na vyznačené miesto medzi nástrekové steny. Z tohto miesta pozoruje ako prvá skupina strieka vodu z RPS cez otvor do nádoby, ktorá je umiestnená za nástrekovou stenou. Veliteľ opustí svoje miesto po nastriekaní čísel 2 a 3. Súťažiaci s číslom 2 až 5 prekonajú prekážky prvého úseku dráhy k pripraveným RPS na druhom úseku dráhy.

Súťažiaci s číslami 6 až 9 rozkladajú hadice na prekážkach resp. cez prekážky v prvom úseku dráhy. Začína súťažiaci s číslom 6. Zoberie jednu zo štyroch postavených hadíc C, rozvinie ju a jednu polospojku napojí k napevno pripevnenej polospojke C, ktorá je umiestnená na štartovacej čiare. Súťažiaci s číslom 7 zoberie zvinutú hadicu C, prevezme od súťažiaceho s číslom 6 druhú polospojku rozvinutej hadice a rozloží ju cez vodnú priekopu v smere útoku. Pri tom je treba dbať na to, aby vodná priekopa bola riadne prekonaná. Po rozvinutí svojej hadice odovzdá druhú polospojku súťažiacemu s č. 8, hadicu spojí a beží k značke 70 metrov. Súťažiaci s číslom 8 zoberie taktiež jednu hadicu C, prekoná vodnú priekopu, beží k rozvinutej hadici čísla 7, zoberie polospojku C, hadicu rozloží, pritom ju pretiahne pod bariéru a sám prekoná s dvojito zvinutou hadicou C bariéru. Hadica nesmie byť cez bariéru prehodená. Po prekonaní bariéry zoberie polospojku hadice, rozloží ju, rozvinie prinesenú hadicu, jednu polospojku odovzdá č. 9 a obidve hadice spojí. Súťažiaci s číslom 9 sa vyzbrojí jednou hadicou C, prekoná prekážky a beží k rozvinutej hadici súťažiaceho s číslom 8. Tam zoberie polospojku rozvinutej hadice súťažiaceho s číslom 8, hadicu rozloží cez tunel – v smere útoku. Na konci rozloženej hadice rozvinie svoju prinesenú hadicu, jednu polospojku podá č. 6 a obidve hadice spojí. Súťažiaci s číslom 6 po napojení prvej hadice na pevnú polospojku prekoná v určenom poradí prekážky až k rozvinutej hadici súťažiaceho s číslom 9, kde zoberie polospojku hadice a rozloží ju vpravo od lávky, ktorú prekoná a pokračuje v plnení disciplíny k značke 70 metrov.

Nie je chyba, ak spoja polospojky hadíc vždy dvaja súťažiaci spoločne v tomto poradí: 7/8, 8/9, 9/6. Nie je tiež chyba, ak hadica pred rozvinutím vypadne z kotúča (rozsype sa). Súťažiaci vyrovná iba tú hadicu, ktorú rozkladá. Všetci štyria súťažiaci musia správne prekonať prekážky. Súťažiaci si musia polospojky

podávať, nie hádzať. Taktiež nie je chybou, ak si súťažiaci vezme polospojku odloženú na súťažnej dráhe.

Súťažiaci s číslami 2 a 3, po prekonaní prvého úseku dráhy, pribehnú k RPS, ktorá je umiestnená na ľavom okraji súťažnej dráhy. Súťažiaci s číslom 2 zoberie prúdnicu, rozloží hadicu D a postúpi až k vyznačenej hranici striekania, pričom sa tejto nesmie dotknúť žiadnou časťou tela. Súťažiaci s číslom 3 uvedie RPS do chodu a číslo 2 sa snaží otvorom nastriekať do nástrekov steny päť litrov vody. Akustický a optický signál ukáže, kedy je úloha splnená. Pokiaľ by nebolo možné úlohu splniť s obsahom vody v RPS (10 litrov), musí byť RPS doplnená súťažiacim s číslom 3 z vedľa postavenej nádoby s vodou (vedro). To isté ako súťažiaci s číslami 2 a 3, majú za úlohu vykonať súťažiaci s číslami 4 a 5, ale s RPS, ktorá je umiestnená na pravom okraji súťažnej dráhy.

Rozhodca č. 5 pri technických prostriedkoch má možnosť zmeniť na stojane vždy štyri z ôsmych vyobrazení. Pred začatím plnenia disciplíny musí dať rozhodcovi disciplíny rukou znamenie o vykonanej zmene. Súťažiaci s číslami 2 až 5 po naplnení terčov bežia k svojmu stojanu a vždy pri svojom čísle odložia správny technický prostriedok k určenému vyobrazeniu. Tieto technické prostriedky sú uložené na odkladacej ploche (podložke) o rozmeroch 2 x 0,5 x 0,03 metra, ktorá sa nachádza na ľavej strane pred stojanom vo vnútri dráhy. Po splnení tejto úlohy súťažiaci prebehnú za značku 70 metrov a zoradujú sa v priestore dráhy k ohláseniu ukončenia disciplíny.

Rozhodca pri uzlovom stojane má možnosť pred začatím plnenia disciplíny zmeniť tri obrazy uzlov. Krátko pred štartom dá rozhodcovi disciplíny rukou znamenie, že už nedôjde k ďalším zmenám (po tomto znamení nesmie byť urobená ďalšia zmena). Obraz uzla – úväz na prúdnicu – viaže len súťažiaci číslo 7. Nezáleží na tom, na ktorú stranu je slučka otočená. Uzol je funkčný vtedy, ak na konci prúdnice je okolo hubice stočená slučka, ktorá sa viaže pre udržanie zvislej polohy prúdnice pri jej vyťahovaní lanom.

Po rozvinutí hadicového vedenia súťažiaci s číslami 6 až 9 sa premiestňujú na značku 70 metrov k uzlovému stojanu. Pri svojom čísle majú súťažiaci obraz uzla, ktorý musia uviazať. Každý viaže jeden uzol. Po splnení tejto úlohy sa súťažiaci zoradia v priestore k ohláseniu ukončenia disciplíny (štvrtý úsek dráhy).

Keď sú splnené všetky úlohy, kolektív, vrátane veliteľa, nastupuje do priestoru dráhy k ohláseniu ukončenia disciplíny. Až keď družstvo nastúpi do dvojradu, dá veľiteľ rozhodcovi disciplíny zdvihnutím ruky znamenie, že kolektív splnil všetky úlohy

a nastúpil v plnom počte. Rozhodcovia zastavia stopky. Počas plnenia disciplíny nesmie nikto zo súťažiacich rozprávať. Po skončení disciplíny hlási veliteľ kolektívu rozhodcovi disciplíny, že kolektív ukončil plnenie disciplíny.

Stratové body:

- a) za nesprávne prekonanie prekážok za každý prípad – za každého súťažiaceho 10 bodov,
- b) za celé pretočenie hadice (dva polobraty) za každý prípad (každá hadica sa posudzuje samostatne) 5 bodov,
- c) za rozpojenie spojky alebo zapojenie na jeden ozub za každý prípad 20 bodov,
- d) za nesprávne rozloženie hadice alebo nesprávne polozenie hadíc pri prekážkach za každý prípad 10 bodov,
- e) za zabudnuté alebo stratené náradie a výstroj za každý prípad 5 bodov,
- f) za nesprávne zaradenie technických prostriedkov pri stojane za každý prípad 10 bodov,
- g) za nesprávne uviazaný uzol za každý prípad 10 bodov,
- h) za rozprávanie počas plnenia disciplíny, okrem rozprávania v tuneli, za každý prípad 10 bodov,
- i) za nesprávnu prácu za každý prípad 10 bodov.

Ako nesprávna práca je hodnotená činnosť súťažiacich, ktorá nie je vykonaná tak, ako je v týchto pravidlách popísaná. Výnimku tvoria chyby, ktoré podliehajú hore uvedenému hodnoteniu. Ak urobia súťažiaci chyby alebo činnosti, ktoré nemajú vo svojej náplni a tieto sú odstránené iným súťažiacim, hodnotí sa to ako nesprávna práca. Ak súťažiaci spojí rozpojenú hadicu a táto činnosť mu neprináleží, nastáva chyba podľa písm. c). Predčasné znamenie veliteľa družstva rukou na konci disciplíny sa hodnotí tiež ako nesprávna práca. Opustenie dráhy obidvoma nohami súťažiacim sa hodnotí taktiež ako nesprávna práca.

Štafetový beh na 400 m s prekážkami

Bežecká dráha, štafetový kolík, postavenie prekážok

Dĺžka dráhy štafetového behu je 400 metrov. Rozdelená je do deviatich úsekov. Na bežeckej dráhe je vyznačená štartovacia a cieľová čiara, ako aj hranice jednotlivých úsekov. Šírka bežeckej dráhy musí byť minimálne 1,2 metra. Ako štafetový kolík slúži prúdnica C bez uzáveru.

Rozmiestnenie prekážok:

Prvý úsek

Pri značke 20 metrov je postavená 2 metre vysoká a 1,2 metra široká rebríková stena so štyrmi priečkami. Na ľavej strane v smere behu, na konci rebríkovej steny leží prúdnica C bez uzáveru.

Druhý úsek

Pri značke 40 metrov sú v kotúčoch umiestnené 2 hadice C-52, 10 m dlhé polospojky proti sebe. Hadice sa nesmú používať ako podložky pod polospojky. Polospojky sa nemôžu vzájomne dotýkať, medzi zubami polospojok musí byť minimálna medzera na kontrolnú šablónu.

Tretí úsek

Pri značke 70 metrov stojí v strede dráhy zvinutá hadica C. Päť metrov za hadicou C, v smere preteku sa nachádza jedna 3 cm vysoká pevná drevená podložka s rozmermi 80 x 80 cm, ktorá slúži k odloženiu hadice C.

Štvrtý úsek

Pri značke 125 metrov je umiestnený nastojato nasávací kôš so závitmi nahor a ventilové lanko (v kľbku alebo na vidlici). Kôš od karabíny lanka je vzdialený 10 cm.

Piaty úsek

Pri značke 175 metrov sú 2 stojany, na ktorých vo výške 80 cm je voľne položená látka. Stojany sú od seba vzdialené 1,2 metra.

Šiesty úsek

Pri značke 225 metrov je postavená ľahkoatletická prekážka vysoká 60 cm, 1,2 m široká.

Siedmy úsek

Pri značke 275 metrov je postavený jeden prázdny obal 6 kg práškového prenosného hasiaceho prístroja (ďalej PHP). Vo vzdialenosti 5 metrov od PHP v smere preteku sa nachádza 3 cm vysoká pevná drevená podložka s rozmermi 80 x 80 cm, ktorá slúži k postaveniu PHP.

Ôsmy úsek

Pri značke 325 metrov je umiestnený rozdeľovač a hadica B-75, 10 m dlhá v kotúči, polospojky proti sebe, môže byť ležmo. Hadica sa nesmie používať ako podložka pod polospojky. Polospojky sa nemôžu vzájomne dotýkať, medzi zubami polospojok musí byť minimálna medzera na kontrolnú šablónu.

Deviaty úsek

Pri značke 385 metrov sú postavené dve 10 metrové hadice C (polospojky v smere behu). Vpravo od nich je postavený v smere preteku rozdeľovač. Polospojky sa nemôžu vzájomne dotýkať, medzi zubami polospojok musí byť minimálna medzera na kontrolnú šablónu.

Každý z deväťčlenného kolektívu musí splniť predpísanú úlohu, resp. prekonať prekážku, nachádzajúcu sa na jeho úseku. Veliteľ kolektívu určí členov na jednotlivé úseky štafetového behu. Toto určenie nemusí byť zhodné s určením členov kolektívu v iných disciplínach.

Rozostavenie súťažiacich

- Č. 1 sa postaví pred štartovaciu čiaru.
Č. 2 sa postaví pred značku 25 m.

- Č. 3 sa postaví pred značku 50 m.
Č. 4 sa postaví pred značku 100 m.
Č. 5 sa postaví pred značku 150 m.
Č. 6 sa postaví pred značku 200 m.
Č. 7 sa postaví pred značku 250 m.
Č. 8 sa postaví pred značku 300 m.
Č. 9 sa postaví pred značku 350 m.

Odovzdávanie štafetového kolíka začína vždy za príslušnou odovzdávacou značkou (nie pred touto značkou). Nie je chybou, ak preberajúci pri odovzdávke štafetového kolíka vybehne už pred priamou odovzdávkou. Súťažiaci preberá štafetový kolík za behu, nesmie stáť nad náradím. Súťažiaci po odovzdaní štafetového kolíka si počína tak, aby neprekážal súťažiacemu v susednej dráhe.

Súťažiaci s číslom 1 štartuje na pokyn štartéra bez štafetového kolíka. V nasledujúcich úsekoch dráhy vybiehajú súťažiaci už bez ďalších pokynov pred odovzdávkou. Na jednotlivých úsekoch môže súťažiaci niesť štafetový kolík ľubovoľným spôsobom, s výnimkou prenášania v ústach. Prekážky musia byť prekonané so štafetovým kolíkom, okrem prvého úseku.

Vykonalie disciplíny**1. úsek**

Na pokyn štartéra vybieha súťažiaci s číslom 1. Pri značke 20 metrov prekoná rebríkovú stenu, pričom sa musí rukami chytiť tretej a štvrtej priečky a nohami šliafnúť na prvú a druhú priečku. Platí to i pre zostup. Na ľavom konci rebríkovej steny, v smere preteku, je položená prúdnica C – štafetový kolík, ktorý súťažiaci s číslom 1 zdvihne a po prebehnutí celého svojho úseku štafetový kolík odovzdá súťažiacemu s číslom 2.

2. úsek

Súťažiaci s číslom 2 preberie štafetový kolík od súťažiaceho s číslom 1. Dobehe k dvom zvinutým hadicám C, ktoré sú umiestnené 40 metrov od štartu a spojí ich (hadice musia byť spojené na dva ozuby). Po splnení úlohy a prebehnutí celého svojho úseku odovzdá súťažiaci s číslom 2 štafetový kolík súťažiacemu s číslom 3.

3. úsek

Súťažiaci s číslom 3 preberie štafetový kolík od súťažiaceho s číslom 2. Pri značke 70 m zoberie postavenú zvinutú hadicu C a odloží ju na podložku vzdialenú 5 m. Hadica nesmie presahovať podložku. Po splnení úlohy a prebehnutí celého svojho úseku súťažiaci s číslom 3 odovzdá štafetový kolík súťažiacemu s číslom 4.

4. úsek

Súťažiaci s číslom 4 preberie štafetový kolík od súťažiaceho s číslom 3. Dobehe k nasávaciemu košu položenému stojato závitmi nahor a ventilovému lanku, ktoré sú umiestnené 125 m od štartu. Karabínu na ventilovom lanku pripojí na oko späť-

nej klapky. Po splnení úlohy a prebehnutí celého svojho úseku odovzdá súťažiaci s číslom 4 štafetový kolík súťažiacemu s číslom 5.

5. úsek

Súťažiaci s číslom 5 preberie štafetový kolík od súťažiaceho s číslom 4. Musí podbehnúť pod latkou bez toho, aby ju zhodil. Ak latka spadne, súťažiaci ju môže položiť späť na stojany a latku znovu podbehnúť, pričom nesmie opustiť dráhu. Súťažiaci s číslom 5 po splnení úlohy a prebehnutí celého svojho úseku odovzdá štafetový kolík súťažiacemu s číslom 6.

6. úsek

Súťažiaci s číslom 6 preberie štafetový kolík od súťažiaceho s číslom 5 a prekoná ľahkoatletickú prekážku. Ak prekážku zhodí, má ju možnosť postaviť na vyznačené miesto a znovu ju prekonať, pričom nesmie opustiť svoju dráhu. Súťažiaci s číslom 6 po splnení úlohy a prebehnutí celého svojho úseku odovzdá štafetový kolík súťažiacemu s číslom 7.

7. úsek

Súťažiaci s číslom 7 preberie štafetový kolík od súťažiaceho s číslom 6. Beží k PHP, preniesie ho k podložke, na ktorú ho postaví. Ak PHP spadne, môže ho skôr než odovzdá štafetový kolík opäť postaviť. Súťažiaci s číslom 7 po splnení úlohy a prebehnutí celého svojho úseku odovzdá štafetový kolík súťažiacemu s číslom 8.

8. úsek

Súťažiaci s číslom 8 preberie štafetový kolík od súťažiaceho s číslom 7. Dobehe k hadiciam B a k rozdeľovaču, ktoré sú umiestnené 325 m od štartu. Hadicu pripojí na rozdeľovač. Spojenie musí byť vykonané na oboja ozuby. Rozdeľovač môže byť pri štafetovom behu otočený maximálne o 45° napravo alebo naľavo. Nesmie byť však otočený do protismeru behu súťažiaceho a musí stáť na podperách. Súťažiaci s číslom 8 po splnení úlohy a prebehnutí celého svojho úseku odovzdá štafetový kolík súťažiacemu s číslom 9.

9. úsek

Súťažiaci s číslom 9 preberie štafetový kolík od súťažiaceho s číslom 8, dobehe k hadiciam C, spojí ich, pripojí k rozdeľovaču a s napojenou prúdnicou C – štafetovým kolíkom prebehe cieľom. Prúdnica C sa nesmie odpojiť. Poradie spájania hadíc a ich pripojenie k rozdeľovaču a prúdnici je ľubovoľné. Pripojenie hadíc, rozdeľovača a prúdnice musí byť vykonané na obidva ozuby.

Prúdnica C – štafetový kolík sa môže odovzdávať len z ruky do ruky. Nesmie sa hádzať. Ak prúdnica – štafetový kolík pri preteku spadne, zdvihne ju ten súťažiaci, ktorému spadla. Ak prúdnica – štafetový kolík spadne pri vzájomnej odovzdávke (obaja sa prúdnice – štafetového kolíka už

dotýkali), môže ju zdvihnúť ktorýkoľvek súťažiaci z tejto dvojice.

Disciplína je ukončená vtedy, keď súťažiaci na 9. úseku prebehe cieľovou čiarou.

Na predpísané nariadenie môže súťažiaci siahnúť a prekonávať prekážky (s výnimkou 1. úseku) až po prevzatí prúdnice C – štafetového kolíka.

Stratové body

Jeden stratový bod je jedna trestná sekunda. Tento čas sa pripočíta k dosiahnutému času. Stratové body sa udeľujú za nevykonanú, resp. nesprávne vykonanú predpísanú úlohu, za každý prípad 10 bodov.

Za nevykonanie – nesprávne vykonanie úlohy považujeme:

- neprekonanie, resp. nesprávne prekonanie prekážok,
- nesprávne vykonanie odovzdávky štafetového kolíka,
- nespojenie, resp. nesprávne spojenie hadíc a prúdnice, rozdeľovača,
- neodloženie, resp. nesprávne odloženie hadice a PHP na podložku,
- opustenie dráhy súťažiacim obidvoma nohami počas plnenia disciplíny.

Súťažný kolektív sa nehodnotí v týchto prípadoch

- ak nenastúpi ako kolektív, resp. niektorí súťažiaci na danom úseku dráhy v stanovenom časovom limite,
- ak sa dopustí dvoch chybných štartov,
- ak súťažiaci na deviatom úseku nedosiahne cieľovú čiaru s prúdnicou,
- ak súťažiaci v priebehu plnenia disciplíny alebo po opustení svojej dráhy prekáža súťažiacemu iného kolektívu.

Čas plnenia disciplíny sa meria od znamenia k štartu až do okamihu, kedy posledný súťažiaci prebehe cieľovou čiarou. Čas sa meria v sekundách na jedno desatinné miesto.

Požiarny útok s vodou

V požiarnom útoku s vodou (ďalej len požiarny útok) súťaží veliteľ a 8 členov s prílbou a môžu použiť služobný alebo bojový opasok. Organizátori okresných resp. územných kôl rozhodnú o prípadnej obsluhu motorovej striekačky dospelým strojníkom a uskutočnení jedného alebo dvoch súťažných pokusov. Krajské kolá prebiehajú podľa týchto pravidiel. O počte pokusov rozhodne príslušný štáb súťaže. V prípade dvoch pokusov sa do hodnotenia započítava lepší z dosiahnutých časov.

Nariadenie na požiarny útok

- 1 ks prenosná motorová striekačka schváleného typu bez viečka,
- 2 ks nasávacie hadice s dĺžkou 1,6 m, priemer 110 mm so skrutkovým spojením,
- 1 ks nasávací kôš s priemerom 110 mm

so spätnou klapkou alebo ventilom bez úprav,

- 1 ks rozdeľovač s ľubovoľnými ventilmi bez úprav,
- 2 ks hadíc B priemer 75 mm, izolovaných s dĺžkou 10 m ($\pm 0,5$ m), s minimálnou šírkou plochej hadice 113 mm,
- 4 ks hadíc C priemer 52 mm izolovaných s dĺžkou 10 m ($\pm 0,5$ m), s minimálnou šírkou plochej hadice 79 mm.

Hadice sa merajú voľne položené bez nafahovania.

- 2 ks prúdníc C, priemer výstrekovej hubice 12,5 mm ($\pm 0,1$ mm), dĺžky 40 – 50 cm,
- 2 ks kľúče na polospojky.
Je povolené používať poistky proti rozpojeniu polospojok.
- 1 ks pretlakový ventil B (priemer vstupu a výstupu 75 mm), nastavený na maximálny tlak 0,3 MPa v dopravnom vedení a príslušenstvo pretlakového ventilu pre odvod vody mimo základne.

Príslušenstvo pretlakového ventilu môže pozostávať:

- zo zariadenia, ktoré pretlakový ventil zaistí v ľubovoľnej polohe na výtláčnom hrdle motorovej striekačky,
- prechodu B/C,
- špeciálneho kolena C,
- odvádzacej hadice C,
- zariadenia na aretáciu nastavených hodnôt na pretlakovom ventile.

Nastavenie pretlakového ventilu musí byť zabezpečené proti zmene nastavených hodnôt po celú dobu súťaže.

Je povolené použitie podložky ako značky na spojenie nasávacích hadíc max. rozmerov 50 x 50 cm a ochrana ostrých hrán na nádrži s vodou.

Vzdialenosti

- štartovacie čiary od stredu plošiny (základne): - 5 m,
- čiara hranice striekania od stredu plošiny: - 35 m,
- čelo terčov od hranice striekania: - 5 m,
- vzdialenosť medzi osami terčov: - 5 m,
- čelo nádrže na vodu od okraja plošiny: - 2 m.
- ľavý bok nádrže umiestnený v predĺženej osi plošiny v smere bočného štartu.

Terč pre požiarny útok – skladá sa z ocelevej konštrukcie so štítom, nádržky a zo signalizačného zariadenia. Štít má rozmery 50 x 50 cm, v strede ktorého je otvor s priemerom 50 mm a je umiestnený uprostred štítu vo výške 160 cm nad zemou. Na zadnej strane štítu je nádržka s objemom 15 l. Terč musí signalizovať naplnenie 10 l vody do nádržky. Signalizácia môže byť mechanická alebo elektronická. Na okresných resp. územných kolách sa povoľuje použitie sklápacích terčov.

Plošina pre motorovú striekačku a náradie má rozmery 2 m x 2 m a výšku do 10 cm. Môže byť vyznačená prípadne zhotovená z dreva alebo iného vhodného materiálu.

Nádrž na vodu má tvar kvádra s výškou steny 0,8 m od povrchu dráhy, ale nie viac ako 0,9 m. Objem nádrže je minimálne 0,8 m³. Nádrž môže byť zhotovená z ľubovoľného materiálu.

Motorová striekačka musí spĺňať požiadavky bezpečnosti a ochrany zdravia pri práci. Súťažiaci používajú vlastné náradie a motorové striekačky, ak organizátor nerozhodne inak. Súťažné družstvo mladých hasičov musí pred otvorením súťaže, ak organizátor súťaže nerozhodne inak, predložiť náradie na kontrolu.

Ak súťažné družstvo mladých hasičov použije iné náradie ako to, ktoré bolo organizátorom súťaže skontrolované a označené, bude diskvalifikované.

Nedostatky, ktoré vznikli na motorovej striekačke a náradí, ktoré si prinieslo družstvo mladých hasičov, nebudú pri podaní protestu uznané a neopravňujú na opakovanie pokusu.

Organizátor súťaže môže rozhodnúť o tom, že nebude vykonávať technickú kontrolu náradia pred súťažou, ale bude vykonávať náhodnú kontrolu maximálne do 10-tich minút po ukončení pokusu. Ak náradie nebude zodpovedať parametrom uvedeným v tomto súťažnom poriadku, nebude pokus družstvu mladých hasičov uznaný.

Plnenie disciplíny požiarny útok

Družstvo mladých hasičov pri plnení disciplíny požiarny útok má k dispozícii najmenej 800 l vody. Nádrž na vodu sa počas plnenia disciplíny požiarny útok doplní v prípade, ak sa na disciplíne plnia nástrekové terče. Družstvo mladých hasičov v zložení veliteľ a 8 členov si pripraví na základňu za pomoci technickej čaty motorovú striekačku, napojí na ňu pretlakový ventil a taktiež si pripraví na základňu všetko náradie potrebné na vykonanie požiarného útoku. Čas na prípravu základne začína plynúť od výzvy rozhodcu na prípravu. Uloženie náradia na základni je ľubovoľné, nesmie však prečnievať cez okraj základne. Je zakázané používať pomôcky a materiál, ktorý nepatrí medzi náradie na požiarny útok a zvyhodňuje vykonanie pokusu. Zuby polospojok a polospojky sa nemôžu vzájomne dotýkať, medzi zubami polospojok musí byť minimálna medzera na kontrolnú šablónu. Po ukončení doby prípravy na požiarny útok sa nesmie žiadny z členov súťažného družstva mladých hasičov vrátiť na základňu a manipulovať s uloženým náradím. Štart kompletného družstva mladých hasičov sa povoľuje zo zadnej alebo bočnej strany základne. Na pokyn rozhodcu

disciplíny členovia družstva mladých hasičov nastúpia na štartovaciu čiaru. Pred vykonaním požiarneho útoku naštartuje dospelý strojník motorovú striekačku. Povel k štartu sa dáva až keď je stroj v chode. Na signál štartéra „PRIPRAVIŤ SA“ – „POZOR“ a disciplínu odštartuje pomocou zástavky, pišťalky, štartovacej pištole alebo povlom „VPRED“ vybehne súťažné družstvo mladých hasičov zo štartovacej čiaru, zloží prívodné vedenie – nasávací kôš musí byť naskrutkovaný pred ponorením do nádrže a po vyťahnutí z nádrže nesmie odpadnúť. Určený člen kolektívu obsluhuje pod dozorom dospelého strojníka motorovú striekačku a bez priamej pomoci, po spojení nasávacích hadíc a nasávacieho koša, za použitia vývevy zavodní čerpadlo. Nesmie začať pridávať plyn skôr, než je prívodné vedenie vložené do vody. Ak hrozí nebezpečie poškodenia stroja, poverená osoba (dospelý strojník) má právo zasiahnuť. Dospelý strojník zodpovedá za bezpečnú obsluhu striekačky. Takýto pokus sa neopakuje. Ďalej súťažné družstvo mladých hasičov ľubovoľným spôsobom vytvorí dopravné vedenie, útočné prúdy a nastrieka do oboch terčov vodu. Požiarne útok sa považuje za skončený vtedy, ak obidva terče signalizujú ukončenie.

Požiarne útok musí byť ukončený do dvoch minút po štarte. Po ukončení pokusu môžu súťažiaci prívodné vedenie rozpojiť iba na pokyn rozhodcu. Ak sa pri požiarne útok zraní niektorý člen družstva mladých hasičov, môže namiesto neho úlohu dokončiť ktorýkoľvek člen súťažiaceho družstva.

Hodnotenie a trestné body

- ak nie je nasávací kôš naskrutkovaný na nasávacie hadice pred vložením do nádrže a po ukončení požiarneho útoku (vybraní prívodného vedenia z vodného zdroja) odpadne, 10 bodov,
- ak ktorýkoľvek člen kolektívu prešliapne nástrekovú čiaru pri striekaní, za každého člena 10 bodov,
- ak je pridaný plyn pred ponorením nasávacieho koša do vodného zdroja 10 bodov,
- za nezavodenie čerpadla za pomoci vývevy 10 bodov.

Pokus je neplatný:

- ak strieka útočný prúd do iného terča,
- ak pomôže pri plnení disciplíny iná osoba,
- ak nie je zavodené čerpadlo do 60 sekúnd od zapnutia vývevy alebo pokus nie je ukončený do 120 sekúnd od vydania povelu k štartu,
- ak kolektív podľa časového harmonogramu nenastúpi na štart,
- ak kolektív nepripraví základňu do 5 minút od pokynu rozhodcu.

ÚLOHA A ČINNOSŤ ROZHODCOV

Zloženie rozhodcovských komisií schvaľuje príslušný štáb súťaže. Funkciu rozhodcu vykonávajú odborné pripravení a fyzicky zdatní členovia DPO SR. Funkčné označenie rozhodcov zabezpečí organizátor súťaže. Každý rozhodca plní svoju úlohu v súlade so svojím zameraním v zmysle pravidiel pre celoštátnu hru Plameň a pokynov hlavného rozhodcu a príslušného štábu súťaže.

Rozhodcovia nesmú poskytovať fyzickú pomoc pri príprave náradia a tiež zasahovať a odstraňovať závady pri technických nedostatkoch vo všetkých disciplínach do ukončenia hodnotenia hodnoteného pokusu. Rozhodcovia nesmú pred súťažou a v jej priebehu požívať alkohol, drogy a iné podporné prostriedky, ktoré by ovplyvňovali správnosť ich rozhodovania. Rozhodcovia v priebehu súťaže nefajčia, dodržiavajú zásady ustrojenia a ďalšie princípy etiky. Výstroj rozhodcov určuje príslušný štáb súťaže, ktorý zabezpečí pre ich činnosť ďalšie potrebné pomôcky a dokumentáciu. Náklady spojené s účasťou rozhodcu hradí poriadateľská organizácia DPO SR.

Teória

Rozhodcovskú komisiu tvorí rozhodca disciplíny a ďalší dvaja rozhodcovia. Každý rozhodca kontroluje odpovede z jednej oblasti. Záznam o výsledku teórie vykonáva a podpisom potvrdzuje rozhodca disciplíny a veliteľ kolektívu. Vyžrebované otázky sa po odchode kolektívu zadaria opäť do príslušnej oblasti

Požiarne útok CTIF

Rozhodcovia a časomerači sú rozmiestnení takto:

- a) rozhodca číslo jedna preberá hlásenie od veliteľa družstva, v prvom úseku dráhy hodnotí prekonanie prekážok (vodná priekopa, bariéra) a na tomto úseku dráhy rozvíjanie a rozkladanie hadíc C, zároveň pôsobí ako časomerač číslo jedna (ak sa vykonávajú útoky CTIF v dvoch dráhach, na každú je určený jeden rozhodca číslo 1),
 - b) rozhodca číslo dva hodnotí v prvom úseku dráhy prekonanie prekážok (tunel, lávka) a na tomto úseku rozvíjanie a rozkladanie hadíc C, zároveň pôsobí ako časomerač číslo dva,
 - c) rozhodca číslo tri hodnotí v druhom úseku dráhy prácu s ručnou striekačkou, kontroluje, či bola úloha splnená a či veliteľ družstva správne zaujal svoje miesto a toto miesto opustil zároveň s číslami dva a tri,
 - d) rozhodca číslo štyri hodnotí v treťom úseku dráhy viazanie uzlov,
 - e) rozhodca číslo päť hodnotí v treťom úseku dráhy určovanie technických prostriedkov.
- Každý rozhodca hodnotí iba svoj úsek dráhy.

Rozhodca disciplíny pôsobí ako časomerač číslo 3 a hodnotí všetky úseky dráhy, zapisuje čas a stratové body do bodovacieho záznamu, hodnotenie vykoná až po spätnom dohovore u jednotlivých úsekových rozhodcov, zodpovedných za hodnotenie svojho úseku dráhy a to preto, aby sa vylúčilo dvojité rozhodnutie. S hodnotením oboznámi veliteľa súťažiaceho družstva, ktorý svojím podpisom potvrdí správnosť zapísania nameraných časov a celkového hodnotenie.

Štafetový beh na 400 metrov s prekážkami

Rozhodcovskú komisiu pre jednu súťažnú dráhu tvoria rozhodca disciplíny, deväť úsekových rozhodcov, traja časomerači. Rozhodca disciplíny vykonáva záznam dosiahnutého času a trestných bodov do bodovacieho záznamu, ktorý podpisuje. S hodnotením oboznámi veliteľa súťažiaceho družstva, ktorý svojím podpisom potvrdí správnosť zapísania nameraných časov a celkového hodnotenie.

Každý rozhodca kontroluje a hodnotí činnosť iba na pridelenom úseku, v súlade s pravidlami hry Plameň a pokynmi rozhodcu disciplíny. Získané nedostatky hlási úsekový rozhodca rozhodcovi disciplíny dohodnutou formou (rádiostanica, zástavky, ústne).

Požiarny útok s vodou

Rozhodcovskú komisiu pre požiarneho útoku s vodou tvoria: rozhodca disciplíny, traja rozhodcovia, traja časomerači, jeden časomerač – rozhodca pri motorovej striekačke. Rozhodca disciplíny plní úlohu štartéra, vykonáva záznam dosiahnutého času a trestných bodov do bodovacieho záznamu, ktorý podpisuje. S hodnotením oboznamuje veliteľa súťažiaceho družstva, ktorý svojím podpisom potvrdí správnosť zapísania nameraných časov a celkového hodnotenie.

Rozhodca číslo jedna kontroluje prípravu základne, tvorenie prívodného vedenia. Rozhodca číslo dva kontroluje tvorenie dopravného vedenia a jeho pripojenie na stroj a rozdeľovač. Rozhodca číslo tri kontroluje tvorenie útočných prúdov, ich spojenie a pripojenie na rozdeľovač a prúdnice. Súčasne kontroluje postavenie členov kolektívu pri prúdniciach, či nebola prešľapnutá nástreková čiara. Pri použití nástrekových terčov kontroluje ich úplné vypustenie a následné zatvorenie.

Časomerači

Na každej disciplíne, okrem teórie, čas merajú traja časomerači. Časomerači pôsobia nezávisle na sebe. Čas nameraný na stopkách zrušia časomerači až na pokyn rozhodcu disciplíny (čas sa dá skontrolovať veliteľovi kolektívu). Časomerači používajú na disciplíne stopky rovnakého druhu. Pri meraní tromi časomeračmi sa za výsledný

počíta stredný nameraný čas. Pri meraní dvomi časomeračmi výsledným časom je priemer oboch časov. Pri všetkých disciplínach hry Plameň sa meria čas s presnosťou na jednu desatinu sekundy (ak sa meria stopkami). Meranie času v jednom pokuse musí byť vykonané rovnakým spôsobom – ručne alebo elektronicky.

Pretek jednotlivca

Trať je dlhá 50 metrov a má šírku minimálne 2,5 metra. Môže byť pripravená na rôznom povrchu, podľa daných podmienok. Vo vzdialenosti 15 m od štartu je čiara na postavenie 2 ks hadíc C 52 o dĺžke 10 metrov \pm 0,5 metra, ktoré sú zvinuté v kotúčoch. Vo vzdialenosti 35 m je čiara pre umiestnenie rozdeľovača.

Postup pri plnení disciplíny

Pretekár sa zahľási u rozhodcu disciplíny a na jeho pokyn si pripraví náradie a nastúpi na štartovaciu čiaru. Príprava náradia musí byť vykonaná do 3 minút od tohto povelu. Náradie dodá štáb súťaže. Môže byť použité aj vlastné náradie, o čom rozhoduje príslušný štáb súťaže, ktorý vyrozumie súťažiacich prostredníctvom organizačného zabezpečenia.

Pretekár je ustrojený v hasičskej rovnošate, ktorá zakrýva lakte a kolená a v ochranej prilbe. Môže použiť služobný opasok.

Na štart nastupuje pretekár vyzbrojený prúdnicou C bez uzáveru, o minimálnej dĺžke 25 cm.

Na povel štartéra (hlasom, zástavkou, štartovacou pištoľou a pod.) beží pretekár k hadiciam, ktoré nadvihne, rozvinie, hadice spojí, jednu polospojku napojí na rozdeľovač, druhú na prúdnicu ešte pred cieľovou čiarou a prebehne cieľovú čiaru. Po prebehnutí odloží napojenú prúdnicu za cieľovou čiarou ku kontrole. Všetky spoje musia byť spojené na oba ozuby.

O použití hadíc, rozdeľovača, prúdnice s polospojками ROTT a štartovacích blokov rozhoduje príslušný štáb súťaže. Ak chce pretekár použiť vlastné náradie, toto musí zodpovedať súhlasu príslušného štábu a týmto pravidlám.

Pretekár musí ukončiť pokus v predpísanom výstroji.

Každý pretekár má možnosť dvoch pokusov. Započítava sa vždy lepší dosiahnutý výsledok. Pri rovnosti dosiahnutých časov dvoch a viacerých pretekárov o umiestnení rozhoduje lepší druhý pokus. Táto zásada platí len pre umiestnenie na prvom až treťom mieste.

Hodnotenie preteku jednotlivca

Pokus je neplatný:

- ak pretekár nenastúpi na štart po vyzvaní alebo podľa časového harmonogramu,
- po druhom predčasnom štarte,

- ak pretekár nesplní niektorú z predpísaných úloh,
- ak neukončí pokus v predpísanom výstroji.

Výkonnostné triedy

Odznak výkonnostnej triedy (ďalej VT) v preteku jednotlivca získa pretekár, ktorý splní predpísaný časový limit. Limity každoročne stanoví RKM DPO.

Výkonnostná trieda má tri stupne, pričom odznak I. VT je najvyšší a plní sa od okresného resp. územného kola hry Plameň. Odznak VT sa pri obhajobe neudeluje.

Záverečné ustanovenie

Tieto pravidlá boli prerokované a schválené Prezidiom DPO SR dňa 10. decembra 2009. Výkladom a realizáciou je poverená RKM DPO v spolupráci so Sekretariátom DPO SR.

Pravidlá nadobúdajú účinnosť dňom 1. januára 2010.

Týmto sa rušia doterajšie pravidlá zo dňa 1. januára 2009 pre tento úsek činnosti DPO SR.

Obrazová príloha

1. Nákres dráhy požiarneho útoku CTIF
2. Uzlový stojan
3. Stojan na technické prostriedky
4. Bariéra na požiarne útok CTIF
5. Lávka na požiarne útok CTIF
6. Uzly:
 - a) Plochá spojka
 - b) Tesársky uzol
 - c) Ľodná slučka
 - d) Úvaz na prúdnici
7. Tunel na požiarne útok CTIF
8. Nástreková stena na požiarne útok CTIF pohľad
9. Nástreková stena na požiarne útok CTIF rez
10. Nákres dráhy štafetový beh na 400 metrov s prekážkami
11. Stojany s latkou
12. Ľahkoatletická prekážka
13. Rebríková stena
14. Podložka pod hadicu C a PHP
15. Nákres rozvinutého požiarneho útoku s vodou
16. Nákres preteku jednotlivca

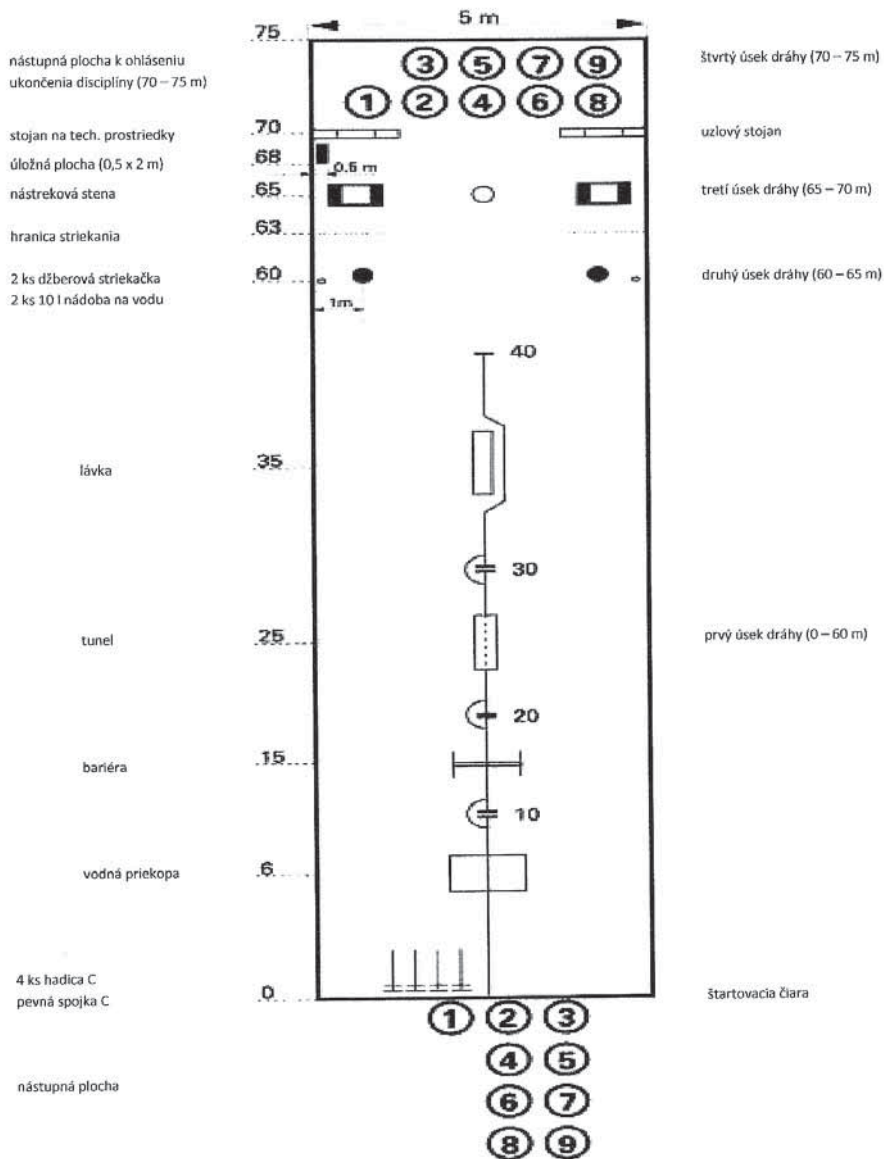

Obr. č. 1

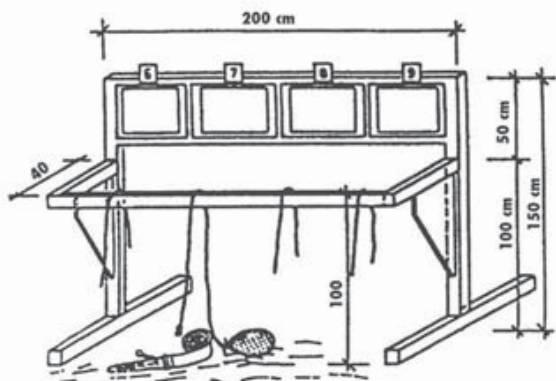

Obr. č. 2



Obr. č. 6/a

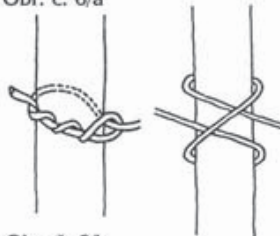

Obr. č. 6/b

Obr. č. 6/c

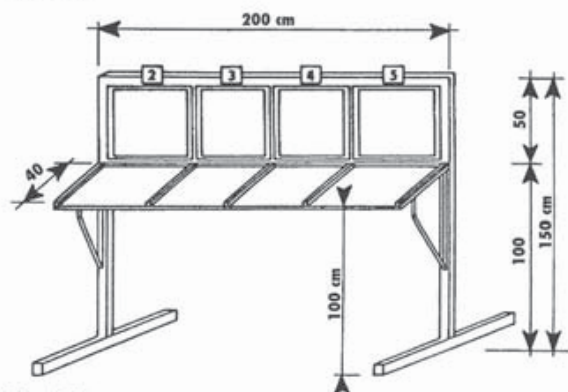

Obr. č. 3

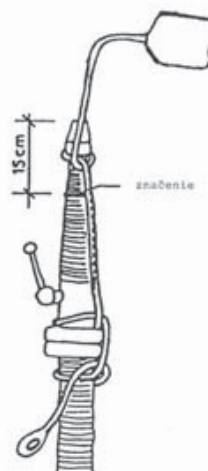

Obr. č. 6/d

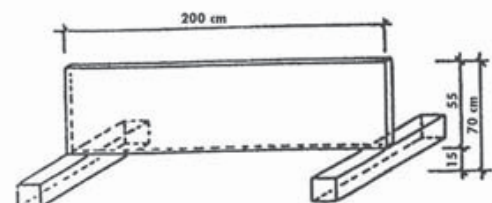

Obr. č. 4

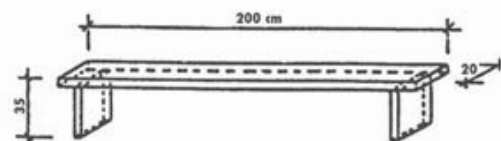

Obr. č. 5

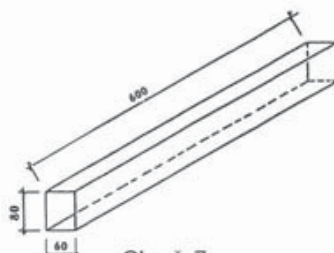

Obr. č. 7

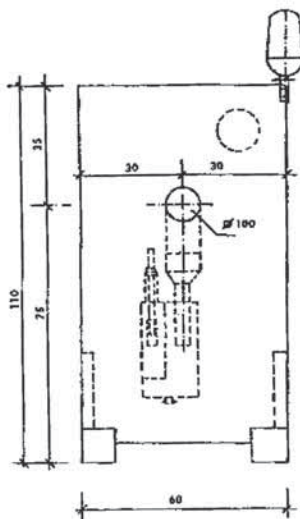

Obr. č. 8

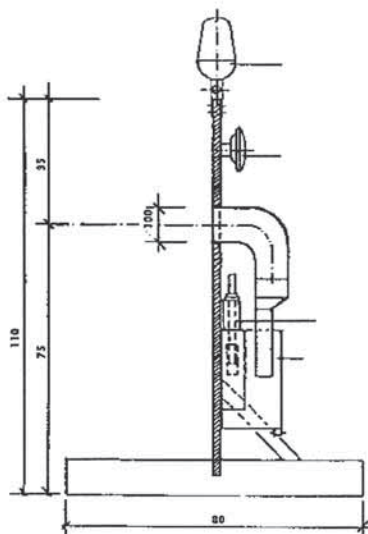

Obr. č. 9

Celkový pohľad – štafetový beh
na 400 metrov s prekážkami

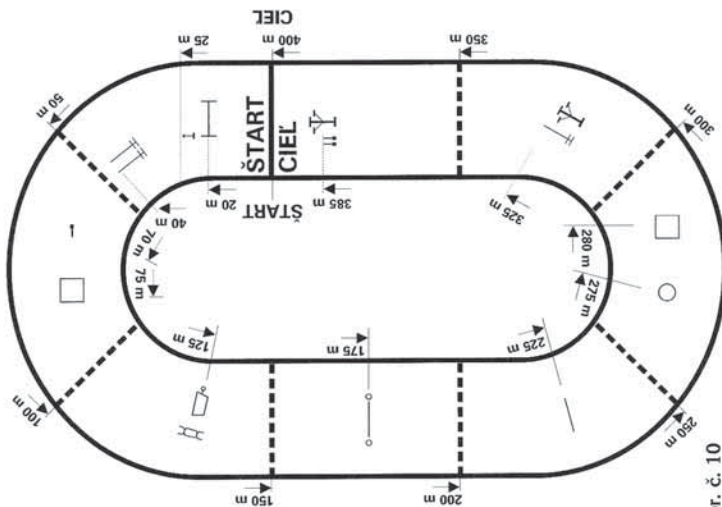

Obr. č. 10

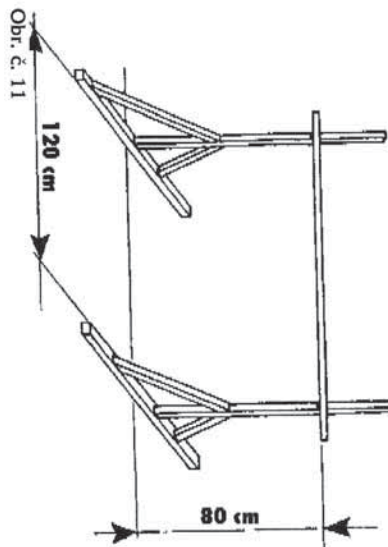

Obr. č. 11

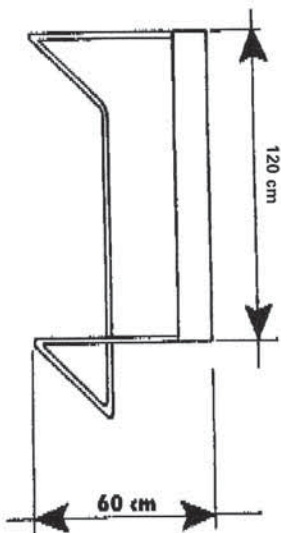

Obr. č. 12

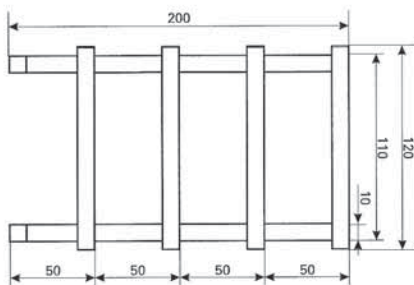

Obr. č. 13

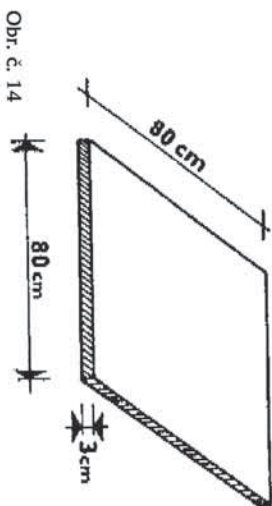

Obr. č. 14

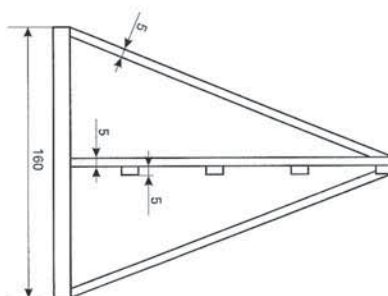

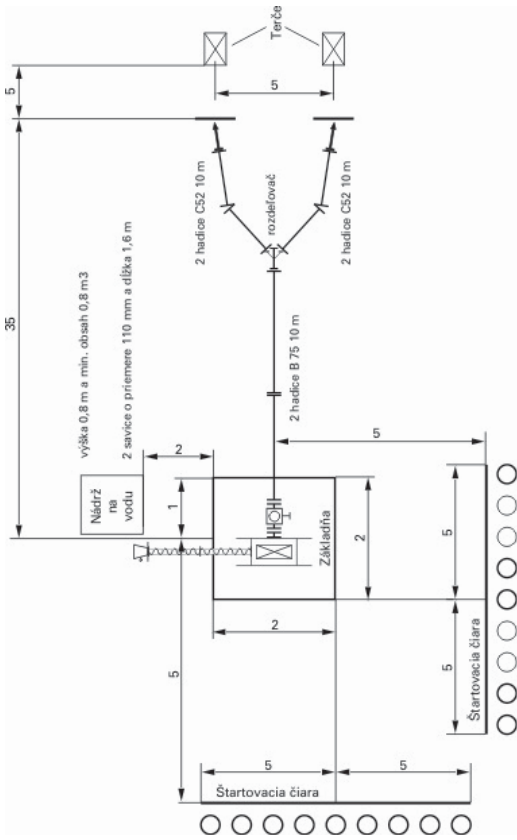

Obr. č. 15

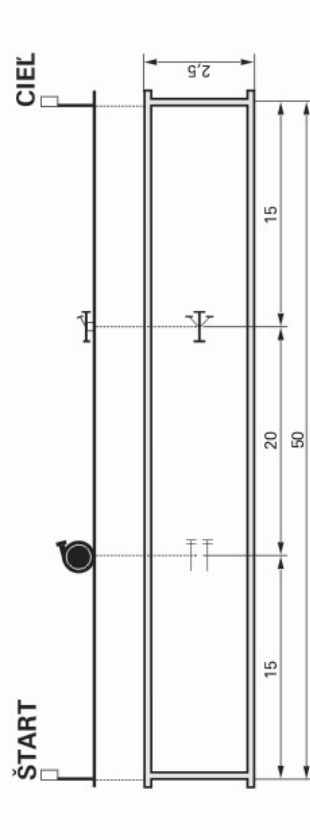

Obr. č. 16